

Photovoltaik für die Gemeinde Himbergen



Agenda

▶ MN projects

- Unsere Dienstleistungen
- Unsere Wertschöpfungskette
- Unsere Referenzen

▶ Das Projekt

- Projektbeschreibung
- Unsere Kriterien
- Anlagendesign
- Projektentwicklungsprozess

▶ Die Vorteile

- Vorteile der Photovoltaik
- Vorteile für die Gemeinde
- Beispiele für eine Beteiligung

▶ Kontakt / Anhang

- Ihre Ansprechpartner
- Anhang

Unsere Dienstleistungen

MN projects ist Ihr zuverlässiger Partner für die **Entwicklung, Finanzierung und Realisierung** von Erneuerbaren-Energie-Projekten

Eigene und von Projektpartnern gesicherte Projekte stellen wachsende Projektpipeline sicher



Wirtschaftlichkeit und Finanzierbarkeit der Projekte stehen von Projektstart an im Fokus



Umfangreiches Know-how und Erfahrung stellt die Realisierung der Projekte sicher



“Wir schaffen **dauerhafte** Werte für unsere Kunden, indem wir **verantwortungsvoll** mit vorhandenen Ressourcen umgehen und **nachhaltige** Energieprojekte aus erneuerbaren Ressourcen realisieren.”

Unsere Wertschöpfungskette

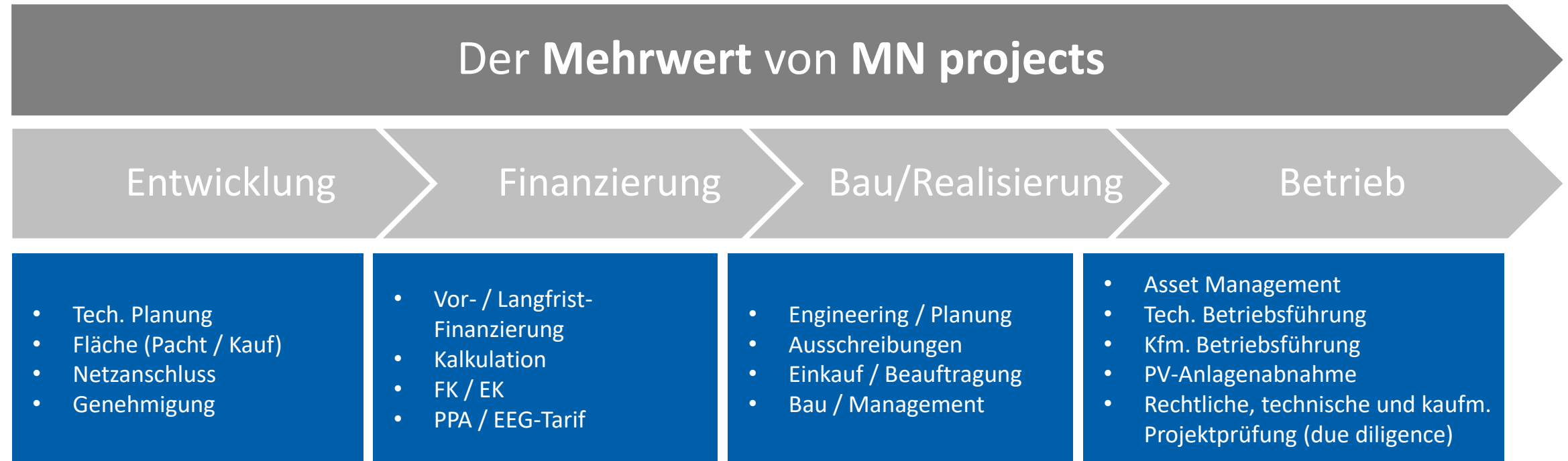

Wir begleiten Kommunen, Projektbeteiligte und Investoren zuverlässig von der Entwicklung über die Realisierung bis zur Betriebsführung.

Unsere Referenzliste der Unternehmensgruppe

Zur Unternehmensgruppe der MN projects GmbH gehören die beiden 50% Gesellschafter Neitzel & Cie. sowie First Solid Capital GmbH aus Hamburg.

Neitzel & Cie. ist ein Spezialist für Investments in Erneuerbare Energien und verantwortlich für den Bau und Betrieb von Erneuerbaren-Energien-Anlagen.

First Solid Capital GmbH ist fokussiert auf die strukturierte Finanzierung von Energieprojekten.

Photovoltaik - Projekte

Status	Entwicklung	Betrieb	Kapazität
In Entwicklung und Betrieb	72	48	1.267 MW

Batteriespeicher - Projekte

Status	Anzahl	Kapazität
In Entwicklung	20	386 MW



Unsere Referenzprojekte in der Unternehmensgruppe



Solarpark Halle, Inbetriebnahme: 2011



Solarpark Meldorf, Inbetriebnahme: 2010



Solarpark Roßla, Inbetriebnahme: 2010



Solarpark Herbsleben, Inbetriebnahme: 2010



Solarpark Uckermark, Inbetriebnahme: 2012

Ihr PV-Projekt in Himbergen (1)

- ▶ Bruttofläche: ca. **121,01 ha**
- ▶ Nettofläche: ca. **92,43 ha**
- ▶ Versorgung von ca. **31.667 Haushalten** (Äquivalent) aus regional erzeugter grüner Energie
- ▶ Anlagenleistung von ca. **95 MWp**
- ▶ Jährlicher Stromertrag ca. **95.000 MWh**
(→ spez. Ertrag 1.000 kWh/kWp)
- ▶ CO₂ Einsparung: ca. **1.664.400 t** über die Laufzeit von 30 Jahren*
- ▶ Gemeindeeinnahmen iHv. **190.000 €** durch die Beteiligung an der Stromvergütung

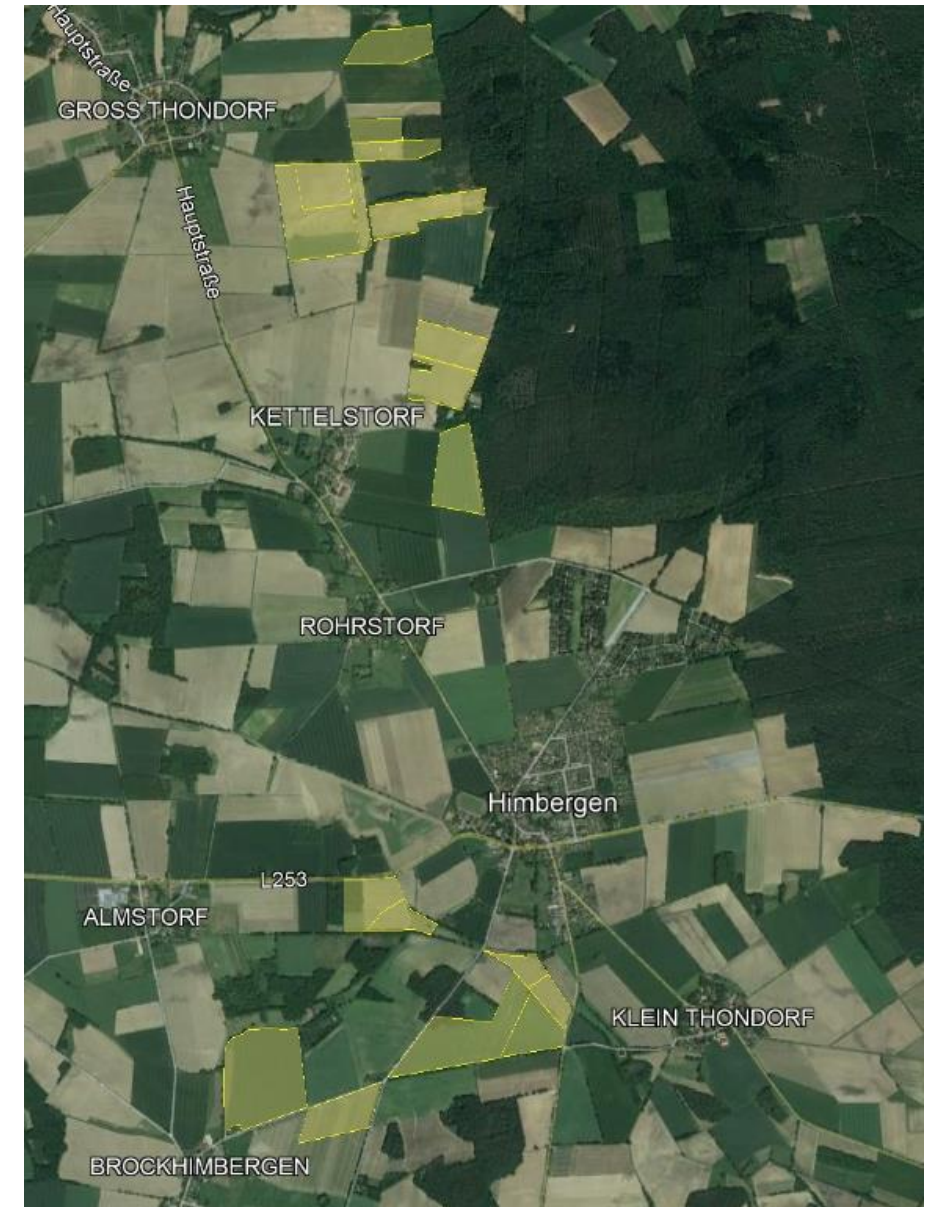

Unsere Kriterien für das PV-Projekt Himbergen (1)

- ▶ Planung **außerhalb** von Landschaftsschutzgebieten, sonstigen Schutzgebieten, Windvorranggebieten oder Vorranggebieten Landwirtschaft
- ▶ Planung nur auf Böden von minderer Qualität (**durchschnittlich max. 33 Bodenpunkte je Flurstück**)
- ▶ **Geringe Wahrnehmung** der Anlage durch **niedrige Anlagenhöhe** sowie möglichen **Sichtschutz** (Hecken)
- ▶ Einhaltung von ausreichend Abstand zu **Wohn-** und **Erholungsgebieten**
- ▶ Einhaltung von geforderten Abständen zu **Wald-** und **Grünflächen (min. 30 m)**
- ▶ Beteiligung der **Gemeinde über 30 Jahre am Stromerlös** mit **0,2 ct/kWh**
(bei einer installierten Leistung von 95 MW = ca. **190.000 € pro Jahr**)
- ▶ **Netzeinspeisung** geprüft und **Netzzusage** vorhanden (Avacon)

Unsere Kriterien für das PV-Projekt Himbergen (2)

Landschaftsschutzgebiete

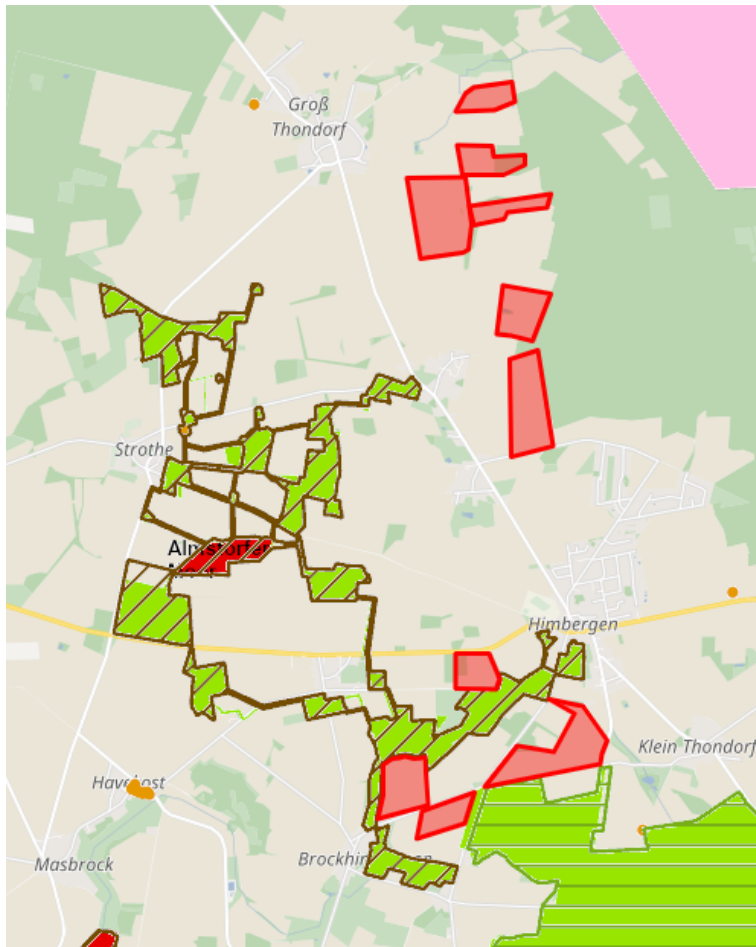

Bodenpunkte Groß Thondorf

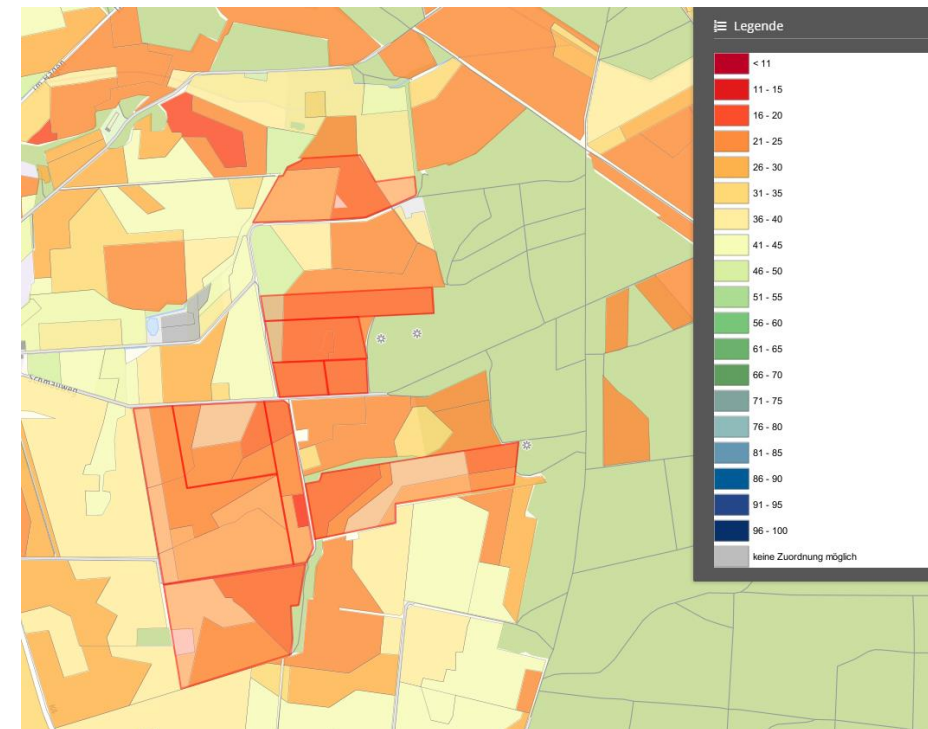

Ermittlung der mittleren Bodenpunkte:

$(\text{Bodenpunkte Teilfläche 1} \times \text{Größe}) + (\text{Bodenpunkte Teilfläche 2} \times \text{Größe}) + \dots$

$\underline{\hspace{10em}}$
Größe Gesamtfläche

Netzanbindung Himbergen

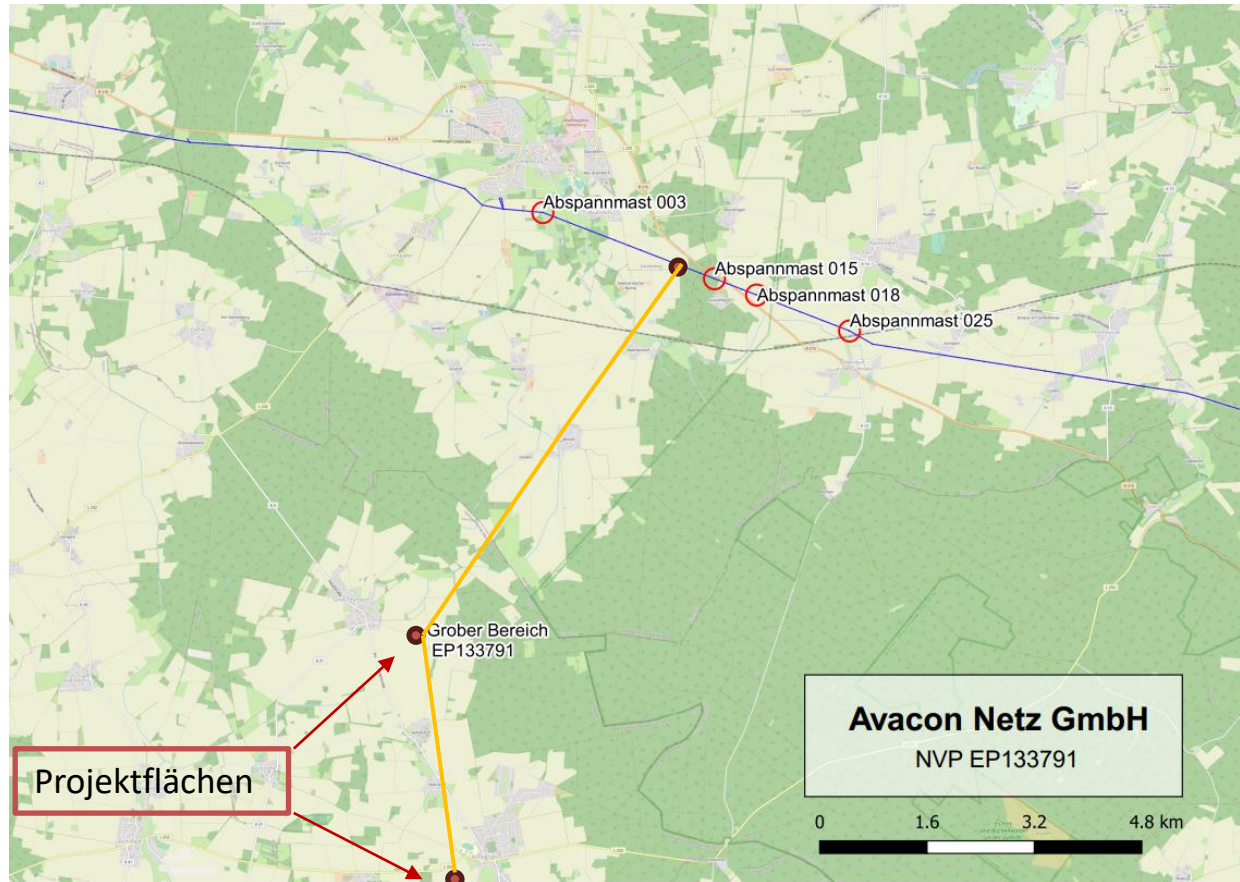

Netzanschlusspunkt

Anschluss an Strommast bei Dahlenburg
Anschlussleistung: 95 MW

Bestätigung der Avacon vom: 17.10.2023

Trassenlänge voraussichtlich 12 km vornehmlich auf kommunalem Grund (7 km)

Einnahmen für die Gemeinde von 7€/m → 49.000 €

avacon

Anlagendesign

► Das geplante Anlagendesign

- Umzäunung des Standortes: Zaunhöhe ca. **2,00 m**
Abstand Module zum Zaun ca. **3,00 m**
- Untere Modulhöhe von **60 – 90 cm**
- Obere Modulhöhe von **2,00 – 2,70 m**;
2 – 3 Module übereinander montiert
- Abstand zwischen den Modulreihen von **2,10 – 3,00 m**

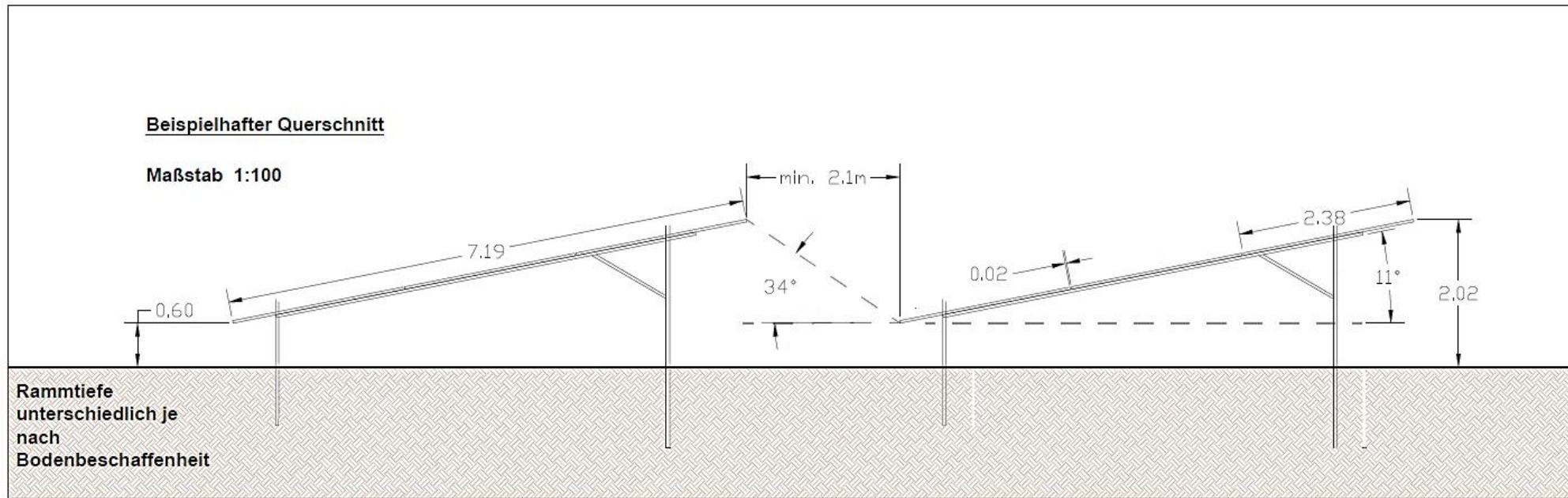

Ihr PV Projekt Himbergen – Visualisierung (1)

- ▶ Ein **natürlicher Sichtschutz** ist durch die niedrige Anlagenhöhe sehr **gut umsetzbar**
- ▶ Hecken bieten **Vögeln** und **Insekten** sowie anderen **Kleintieren** sowohl **Schutz** als auch **Lebensraum**
- ▶ Die Aussaat von kulturell hochwertigen Pflanzen trägt zur **Verbesserung der Biodiversität** sowie zu einer besseren **Erhaltung der Bodensubstanz** bei



Ihr PV Projekt Himbergen – Visualisierung (2)

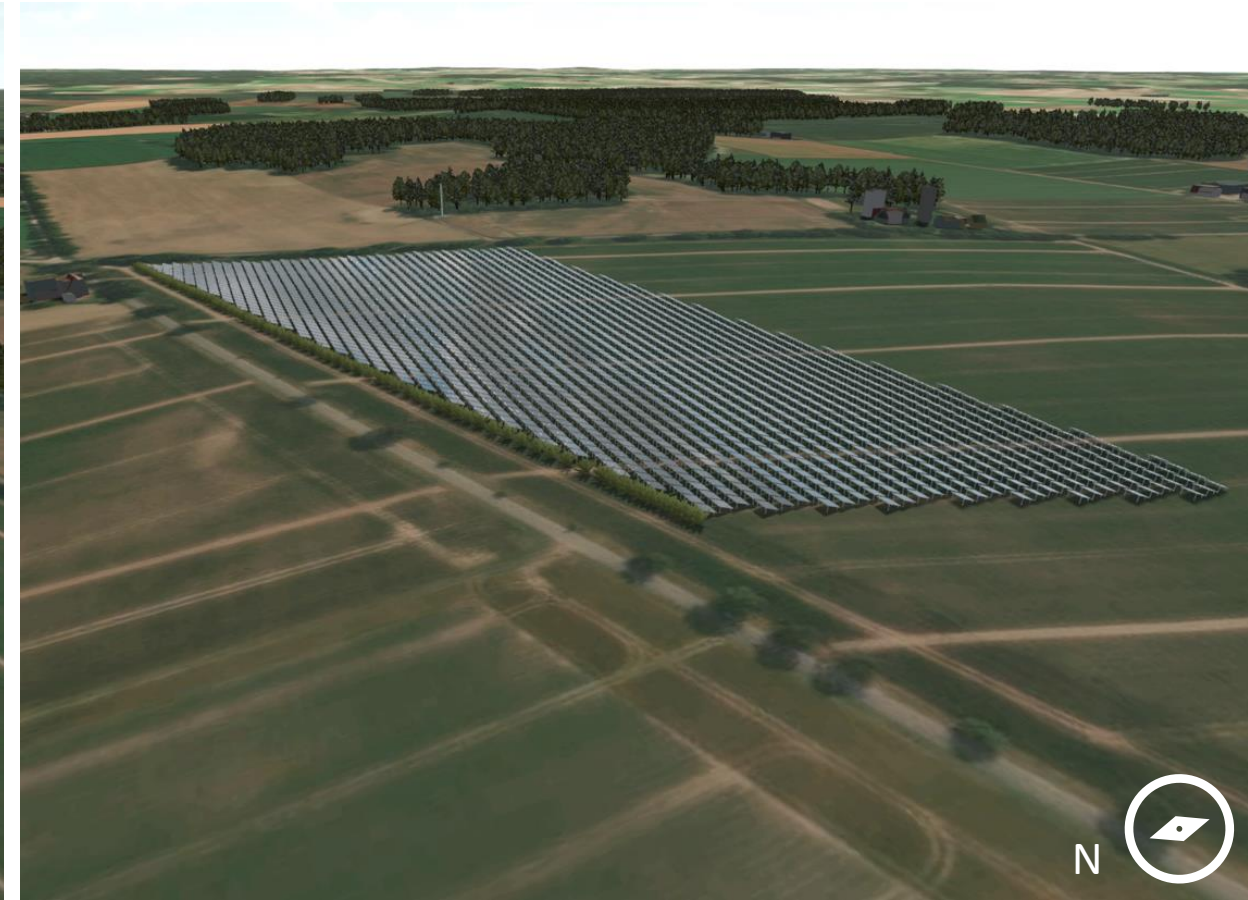
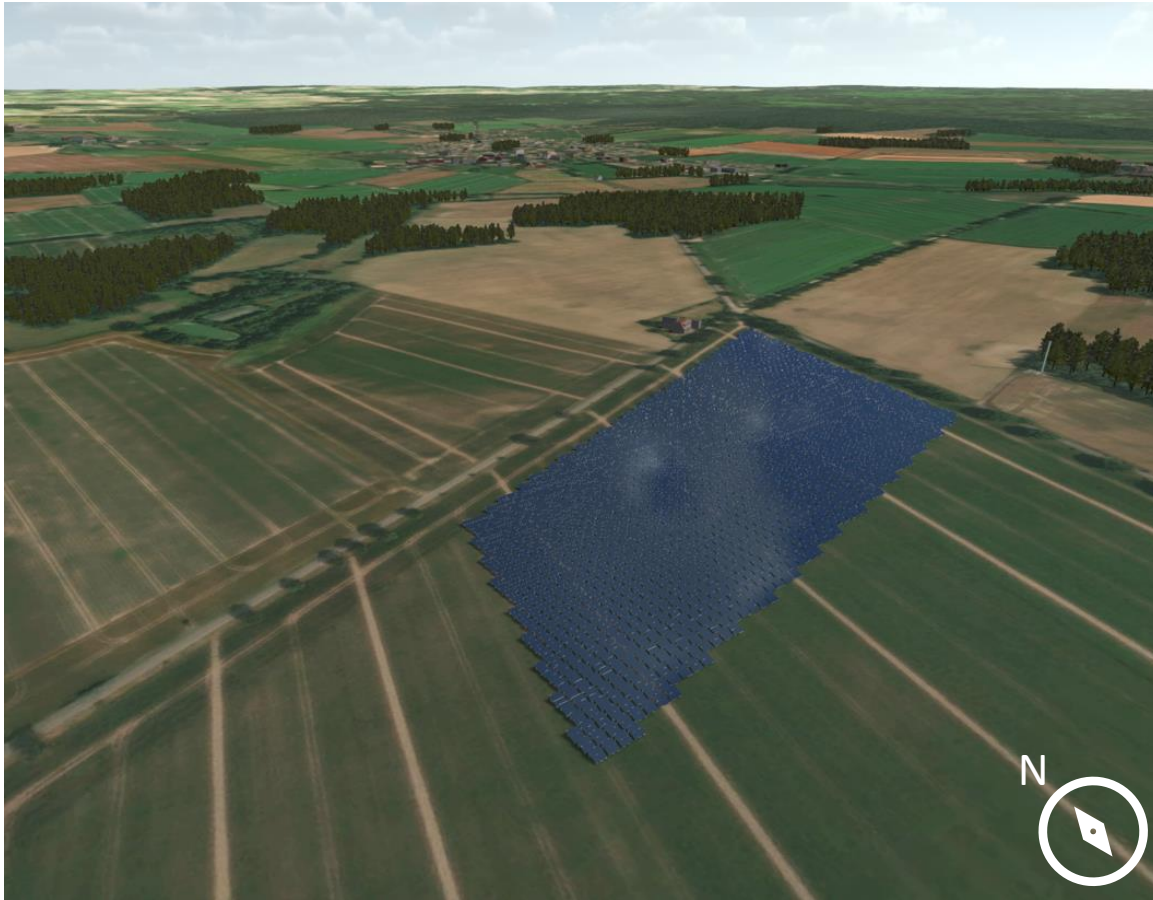

Ihr PV Projekt Himbergen – Visualisierung (3)



Projektentwicklungsprozess – das gesetzl. Bauleitplanverfahren

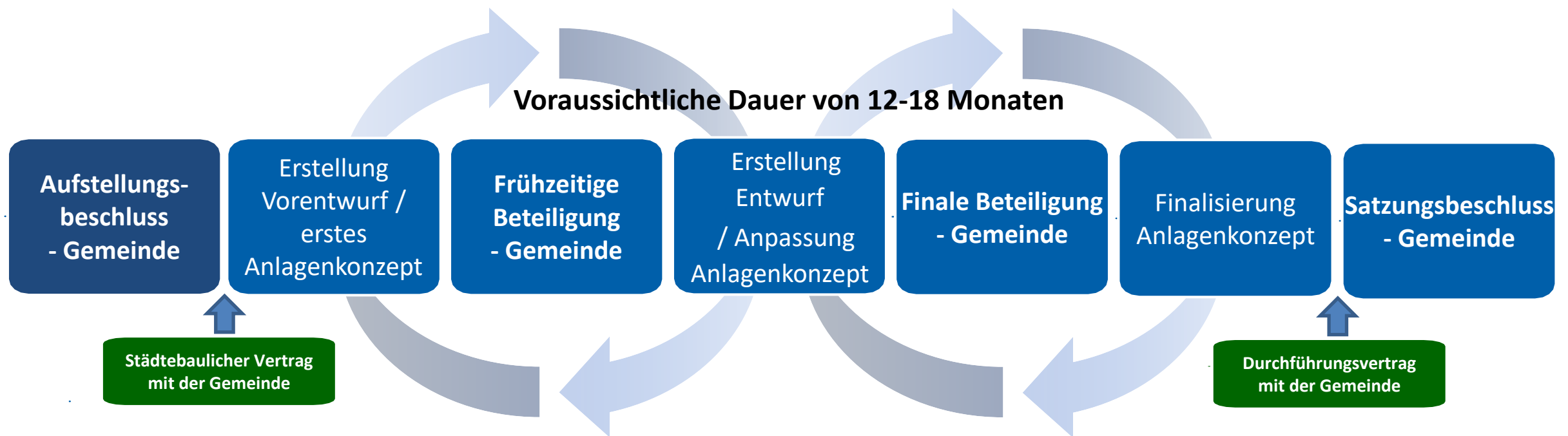

- ▶ Zweistufiges Verfahren zur Beteiligung der Öffentlichkeit bis zum Satzungsbeschluss der Gemeinde
- ▶ Beteiligung von ca. 30 Behörden und Trägern öffentlicher Belange (Wasser, Landwirtschaft, Verkehr, Naturschutz, Öffentlichkeit, Gemeinde, ...)
- ▶ Berücksichtigung aller Belange aus den Beteiligungsrounden in der Anlagenplanung
- ▶ Vertragliche Absicherung der Gemeinde, über Kostenübernahme und Art der Umsetzung durch den Projektierer

Vorteile der Photovoltaik

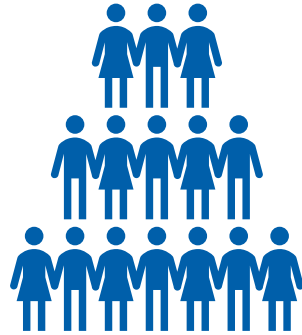

Gesellschaft

- ▶ **Geringe Beeinträchtigung** für die Anwohner
- ▶ Einfacher und rückstandsloser **Rückbau**
- ▶ **Saubere Energie** ohne Emissionen

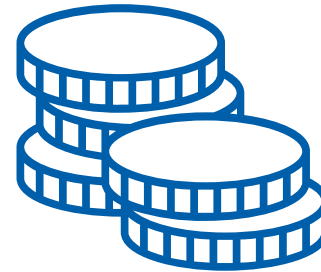

Stromgestehungskosten

- ▶ **Wettbewerbsfähigkeit** im Vergleich zu Kohle, Kernenergie, etc.
- ▶ **Geringe Volatilität** des Energieträgers



Energiebedarf

- ▶ **Sicherheitsaspekt:** inländische Energiegewinnung ist von nationalem Interesse
- ▶ **Abschaltung** konventioneller Kraftwerke
- ▶ **Nachhaltige Lösung** für den steigenden bundesweiten **Strombedarf**

Vorteile der Photovoltaik - Naturschutz

- ▶ **Förderung der Biodiversität** durch lange Bodenruhe statt intensiver Bewirtschaftung
- ▶ **Lebensraumgewinnung und Erhöhung der Artenvielfalt** für seltene Pflanzen, Tiere und Insekten*
- ▶ Wichtiger Beitrag zur **Energiewende**
- ▶ **Geringer Eingriff** in die Natur, **geringer Rohstoffverbrauch**
- ▶ **Aufwertung von landwirtschaftlichen Flächen** aus naturschutzfachlicher Sicht
- ▶ **Aussaat** mit einheimischen Kräutern, Stauden und Sträuchern geplant



Vorteile für die Gemeinde (1)

- ▶ **Nutzen für die Gemeinde** durch die Gewerbesteuer sowie die Beteiligung von 0,2 ct/kWh am jährlichen Stromumsatz
- ▶ **Lokale Wertschöpfung** z.B. durch Aufträge für Bau- und Betrieb der Anlage, Landschaftspflege, Elektroarbeiten, Grünschnitt oder Schafbeweidung
- ▶ **Signifikanter Beitrag** zur Erfüllung der Ausbauziele des Bundes und des Landes Niedersachsen



Vorteile für die Gemeinde (2)

- ▶ 90 % anteilige **Gewerbsteuer** für die Gemeinde ca. **11,1 Mio. €** über die 30-jährige Betriebslaufzeit der Photovoltaik-Anlage bei einem Steuerhebesatz von **400 %** (Prognose)
- ▶ Feste **Einnahmen** für die Gemeinde in Höhe von ca. **€ 190.000 €** pro Jahr durch die Beteiligung von **0,2 ct/kWh** an der Stromvergütung der Anlage
Entspricht einer Zahlung von **über 2.000 €** pro Hektar pro Jahr
- ▶ Zusätzliche Einnahmen der Gemeinde durch Grundsteuer B und öffentliche Trassennutzung
- ▶ Gesamtvergütung aus Strom und Gewerbesteuer über die **30-jährige Betriebslaufzeit** der Anlage:

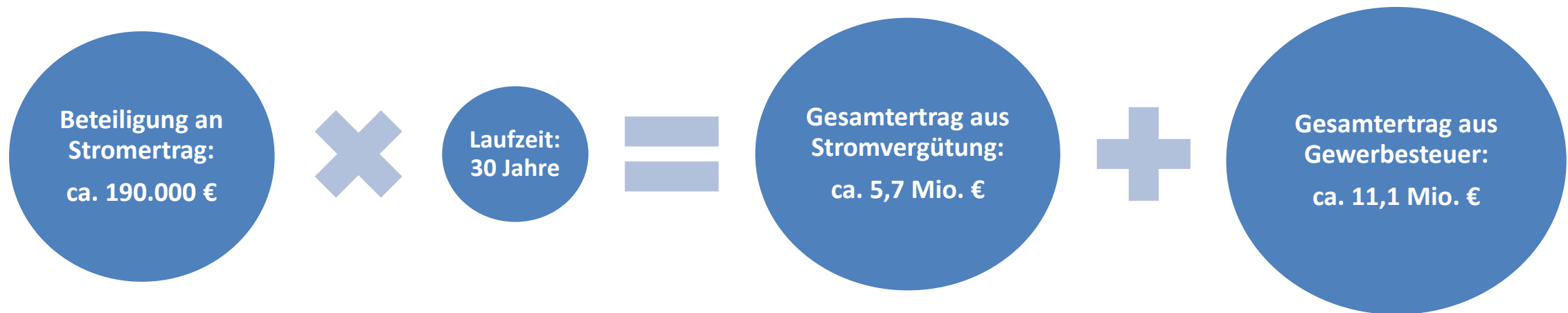

Vorteile für die Gemeinde (3)

Die **Einnahmen der Gemeinde** von ca. **190.000 €** jährlich könnten für lokale Einrichtungen und Vereine genutzt werden, wie z.B.:

- ▶ Grundschule Himbergen
- ▶ Freiwillige Feuerwehr Himbergen
- ▶ Kindergarten „Unterm Regenbogen“
- ▶ Sporthalle, Sportplatz und Tagungshaus

Sowie auch für **Projekte zur Entwicklung der Gemeinde**:

- Modernisierung und Erneuerung dorfgemeinschaftlicher Einrichtungen
- Ergänzung der Mobilitätsangebote und Weiterentwicklung der Infrastruktur
(bspw. **E-Bike-Ladesäule**)



Beispiel für eine Bürgerbeteiligung

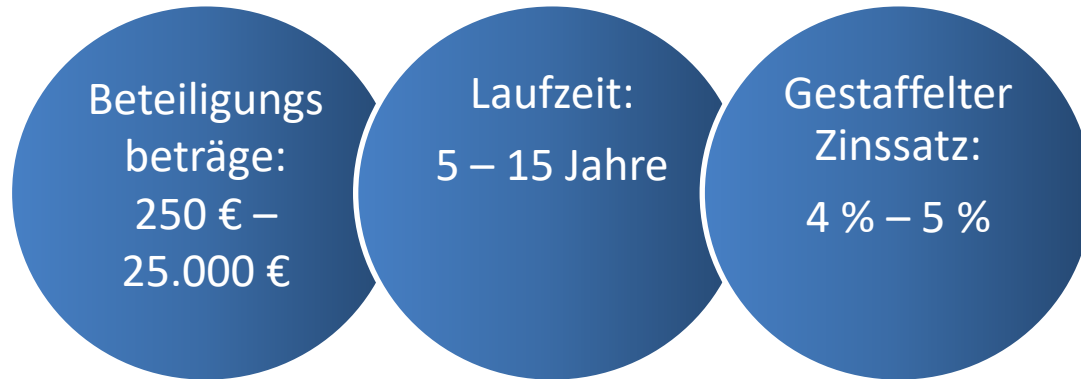

Beispielrechnung 5.000 € Beteiligung:

4 % Zinsen, 5 Jahre
▶ 1.083 € Zinsertrag

4,5 % Zinsen, 10 Jahre
▶ 2.765 € Zinsertrag

5 % Zinsen, 15 Jahre
▶ 5.395 € Zinsertrag

Beteiligung über eine Crowdfunding Plattform:

- ▶ Gemeinsame Finanzierung **regionaler Projekte**
- ▶ **Digitale Verwaltung** der Beteiligungen
- ▶ Beteiligung ab 250 € möglich

Vorteile:

- ▶ **Feste Verzinsung** mit **jährlicher Ausschüttung**
- ▶ **Bürger vor Ort** haben ein **Beteiligungsrecht**

Kontakt – Ihre Ansprechpartner



Herr Bernd Neitzel

Tel.: +49 (40) 2853838-10

Mobil: +49 172 74 942 11

Bernd.Neitzel@mnprojects.energy



Herr Joachim Müller

Tel.: +49 (40) 2853838-20

Mobil: +49 172 35 444 19

Joachim.Mueller@mnprojects.energy



Frau Lea Bossen

Tel.: +49 (40) 2853838-29

Lea.Bossen@mnprojects.energy

MN projects GmbH

Gerhofstraße 18

20354 Hamburg

www.mnprojects.energy

Anhang

Gemarkung Kettelstorf – Stand März 2024

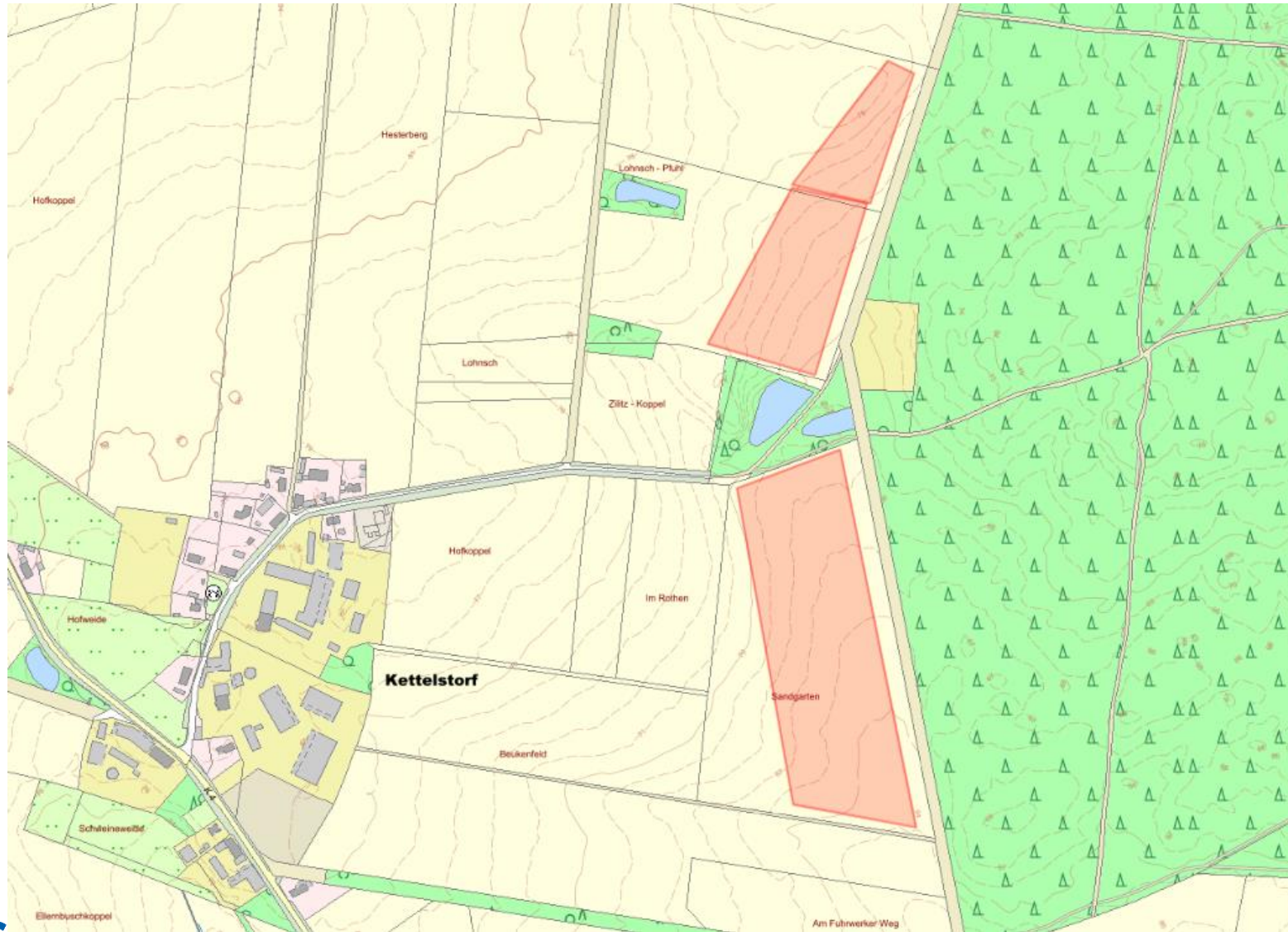

Gemarkung Brockhimbergen – Stand März 2024

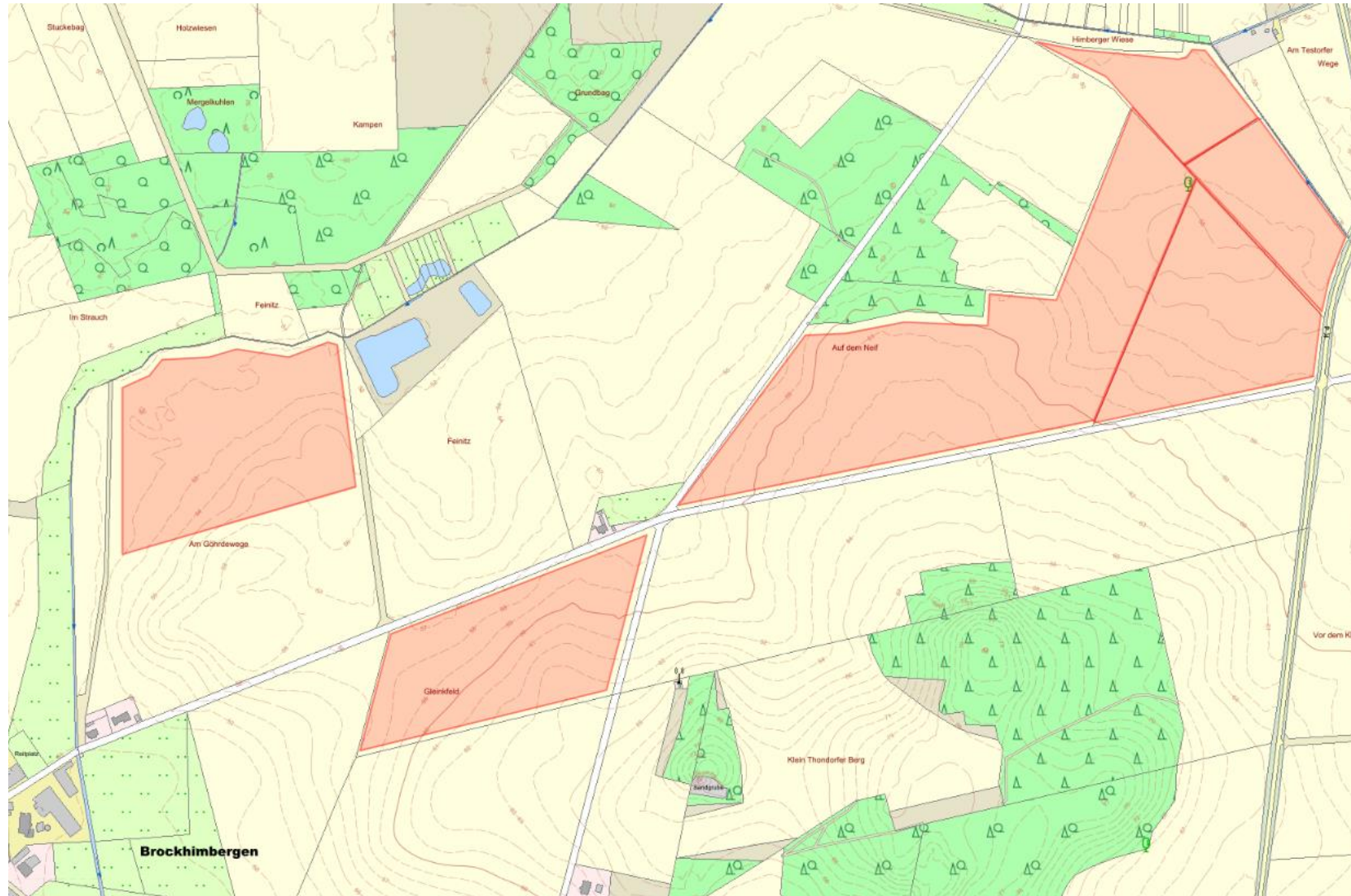

Gemarkung Almstorf – Stand März 2024

